

Zebra S600 Termáltranszfer vonalkódnyomtató

A Zebra S600-as nyomtatója közepes terhelésre tervezett, ütészálló műanyagházas printer. Egyedülálló paraméterekkel és opciós lehetőségekkel rendelkezik, ennek köszönhetően kategóriájában az egyik legkeresettebb eszköz. A készülékkel nyomtatható hőérzékeny (direkt termál üzemmód), valamint megfelelő festékszalag segítségével (termál transzfer üzemmód) normál papír és műanyag címke is. Az egyszerű médiabefűzési lehetőség és az automatikus kalibráció is a könnyebb kezelhetőséget szolgálja.

ZPL nyelven programozható és alapkiépítésben rendelkezik RS232 és párhuzamos csatlakozással is. Emellett a választható ZebraNet PrintServer II interfész lehetővé teszi a nyomtató gyors és könnyű kapcsolódását Ethernet hálózathoz, ami által a ZebraLink szolgáltatás is elérhetővé válik.

A nyomtatási kép felbontása 203 dpi. A korábbi típusokhoz képest szembevetendő az a jelentős minőségi különbség, melyet a több integrált áramkörrel felszerelt, ezáltal finomabb fejvezérlésű vonalkód nyomtató produkál. Az új generációs fejmechanika megnövelte a nyomtatófejre és ez által a nyomtatófelületre gyakorolt nyomást, mely egységesebb nyomtatási képet és szélesebb körű média választékot eredményez.

Nyomtatási mód:

- Thermal
- Thermal transfer

Fizikai jellemzői:

- Mérete: 210 mm x 432 mm x 330 mm
- Súly: 7,71 Kg

Nyomtatási terület jellemzői:

- Szélesség: 104 mm
- Hosszúság: 991 mm
- Felbontás: 203 dot/inch (8 dot/mm)
- Nyomtatási sebesség: max. 152 mm/sec

Média jellemzői:

- Max. tekercsátmérő: 203 mm
- Max. címkeszélesség: 114 mm
- Max. címkehosszúság: 991 mm
- Festékszalag fajták: Wax, wax/resin és resin
- Festékszalag szélessége: 39 mm - 114 mm
- Festékszalag cséve belső átmérője: 25 mm
- Festékszalag külső átmérője: 81 mm

Interfész:

- RS 232 (soros port)
- Párhuzamos port

Memória:

- Alapkiépítésben 1 MB Flash | 2 MB DRAM
- Bővítési lehetőség: 8 MB Flash

Kiegészítő lehetőségek:

- Vágó opció
- Automatikus címkeleválasztó funkció (Peel-Off)
- ZebraNet Print Server - Ethernet hálózati csatlakozás
- Reflektív média szenzor - Fekete csíkkal jelölt címkék nyomtatásához

Szoftveres vezérlés:

- A hozzáadott Zebra Designer (magyar nyelvű) szoftver segítségével egyszerűen és gyorsan megtervezhető a nyomtatásra kerülő címke. Használhatóak szövegmezők, képek, és vonalkódok, melyeket a printer egy színben (kellékanyag függő, de általánosan feketében) nyomtat. Lehetőség van az elkészült tervek mentésére és közvetlen nyomtatására is a programból.
- A nyomtatóhoz Windows drivert is mellékelnek, melynek segítségével különböző Windows programokból (Win95, 98, ME, NT v.4.0, 2000, XP) is indítható nyomtatás.
- A printer a vonalkódtechnikában széles körben elterjedt ZPL nyomtatási nyelven vezérelhető, így használata az egyedi, saját célra fejlesztett alkalmazásokba is beépíthető, vagy már más, meglévő ZPL nyelvű vonalkód nyomtató helyére is program változtatás nélkül betehető.

Ajánlott felhasználási területek:

- Szállítmányozás
- Kórházi és laboratóriumi alkalmazások
- Gyártás
- Disztribúció

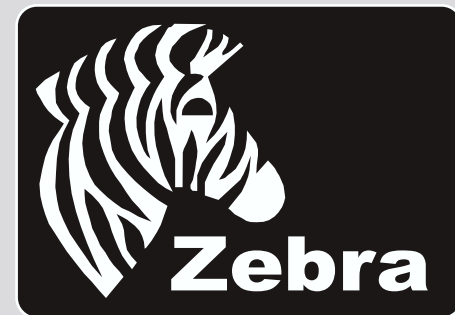
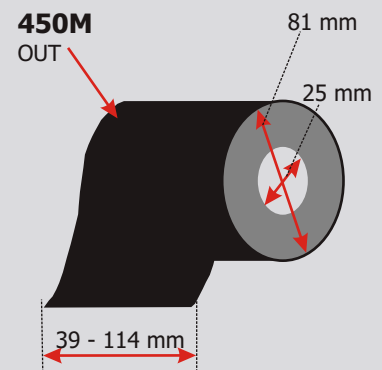
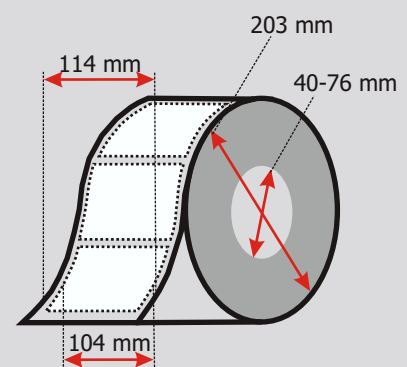

Kereskedelmi, Informatikai és Szolgáltató Kft.
1040 Esztergom, Kiss János utca 48.
Tel: +36 20 480 8050 Fax: +36 20 489 4391
Web: www.webmaxx.hu E-mail: info@webmaxx.hu